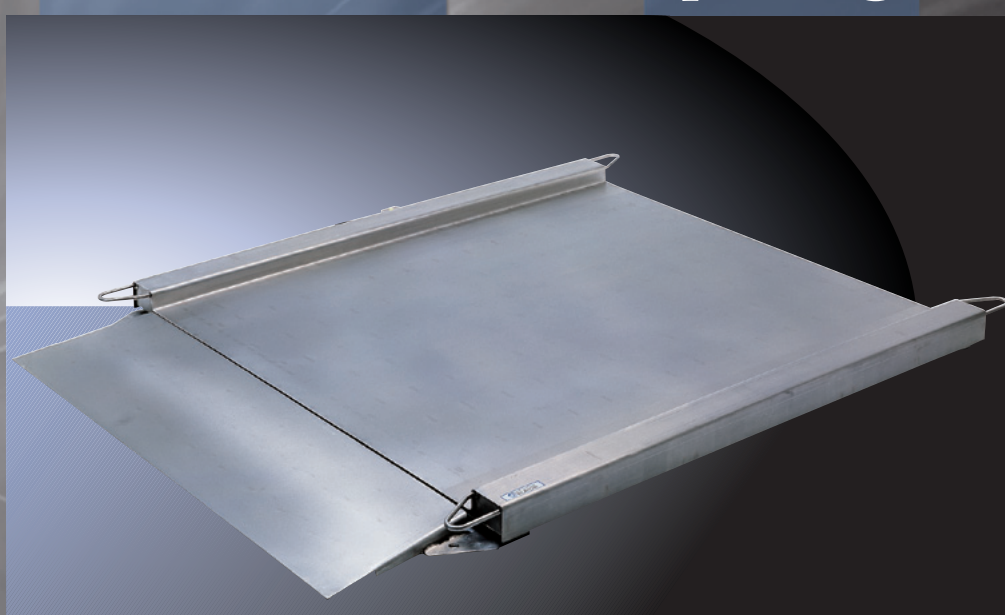

Plate-forme de pesage



modèle LPS



Plate-forme 4 capteurs
Portée : jusqu'à 1500 kg
Entièrement conçue en acier inox AISI 304
Idéale pour les secteurs agro-alimentaires et chimiques
Recommandé pour le pesage de chariots et transpalettes



LPS Plate-forme de pesage

Caractéristiques principales

- Tablier exceptionnellement bas (moins de 40mm de hauteur) ne nécessitant pas de travaux de génie civil
- Structure monobloc robuste en acier inox AISI 304 avec traitement grenailé pour faciliter le nettoyage
- Plate-forme de pesage en acier inox lisse avec guides latéraux, très épais, particulièrement adapté pour le passage de chariots et de transpalettes
- Equipée de 4 capteurs de charges en acier inox IP67 répondant aux normes OIML R60
- Pieds en acier inoxydable réglables munis de caoutchoucs anti dérapant
- 4 anneaux pour faciliter la manipulation
- Rampes d'accès de seulement 350mm de long
- Câble de raccordement vers l'indicateur blindé (longueur personnalisable)
- Disponible en version homologuée ou en usage interne
- Connexion possible à la vaste gamme d'indicateurs de pesage Coop Bilanciai
- Des versions dans des dimensions ou des capacités particulières sont disponibles sur demande – disponible en version acier inox AISI 316 sur demande

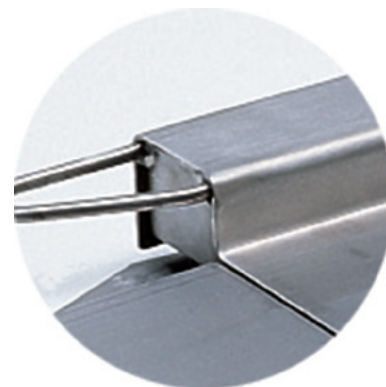

Détail du profilé conçu pour faciliter le nettoyage de la plate forme

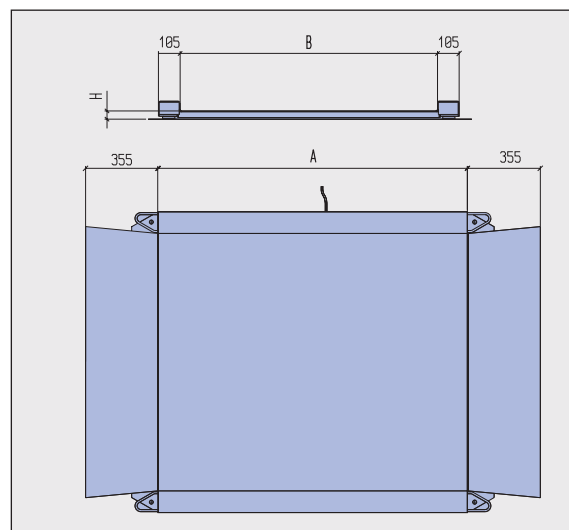

Options

- Rampes d'accès en acier inox AISI 304 (L=350mm)
- Version multi-échelons
- Version haute résolution
- Rapport de calibration pour une garantie de conformité
- Version ATEX pour les zones dangereuses

Modèle LPS Dimensions Plate-forme A x B mm	Hauter H mm	Poids kg	Poids unitaire rampe kg	Portées kg (...)** Division g	Multi échelons (homologué)	Haute résolution (usage interne) g
1000x850	37	84	15	300 (100)**	100 g	50 (100)*
				600 (200)**	0 - 300 kg: 100 g	50 (100)*
				1000 (500)**	300 - 600 kg: 200 g	50 (100)*
1500x1250	40	140	22	600 (200)**	0 - 600 kg: 200 g	50 (100)*
				1500 (500)**	0 - 300 kg: 100 g	50 (100)*
					300 - 600 kg: 200 g	50 (200)*
				600 - 1500 kg: 500 g		

(...)* résolution avec un indicateur D70



SOCIETÀ COOPERATIVA
BILANCIAI
Instruments et Technologies pour le Pesage

Società Cooperativa Bilanciai Campogalliano
41011 Campogalliano (MO) Italy - Via S. Ferrari, 16
Tel. +39 059 / 89.36.11 - Fax +39 059 / 52.70.79
www.coopbilanciai.it - cb@coopbilanciai.it

Agent / Revendeur